

# Petit cours de Hardanger



# Petit cours de Hardanger

Voici les informations essentielles concernant les modèles de ce magazine. Vous trouverez les remplissages et les points spéciaux sur ces pages.

## Passé plat

Veillez toujours broder en premier lieu tous les blocs en passé plat d'un modèle avant de commencer les étoiles de Madère puis les ajourages, les barrettes et les points araignée ! Le bord est toujours travaillé en dernier.

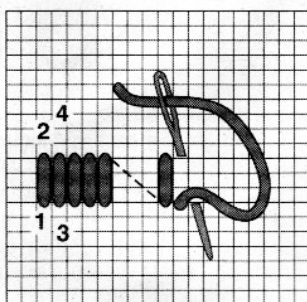

Voici la disposition des blocs la plus simple et la plus communément employée qui peut, bien sûr, être adaptée à votre goût. Normalement, chaque point englobe quatre fils. Les points, uniquement séparés par un fil de l'étoffe, sont très rapprochés. Veillez broder dans la direction qui vous convient le mieux : ici de la gauche vers la droite mais il est tout aussi facile de procéder de la droite vers la gauche si vous préférez.

Si un bloc en passé plat est terminé, conduire le fil derrière l'étoffe, en diagonale, jusqu'au prochain point de piqûre (une ligne en pointillé sur notre grille).

**Conseil important :** ne jamais tendre le fil droit derrière l'étoffe jusqu'au prochain point de piqûre car ce fil de travail serait alors visible et il serait facilement coupé au moment de l'ajourage. Les points de broderie et l'étoffe pourraient alors s'effranger.

**CONSEIL :** pour vous faciliter la tâche : après avoir terminé le fil de broderie, placer respectivement et immédiatement la prochaine série de passé plat à côté, au-dessus ou en-dessous. On remarquera ainsi en temps voulu les erreurs dues au comptage, ceci épargnera une perte de temps pour défaire

puis recommencer la broderie sur de grandes longueurs !

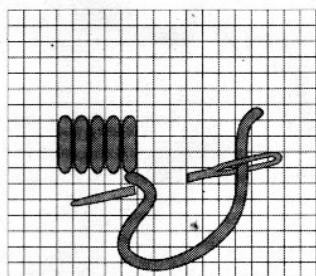

## Blocs à angle droit vers le bas.

Piquer dans le pied du dernier point, conduire le fil sur le dessus de l'étoffe à angle droit vers le côté et piquer conformément. Le prochain point sera placé sous ce premier point du bloc. Continuer logiquement.

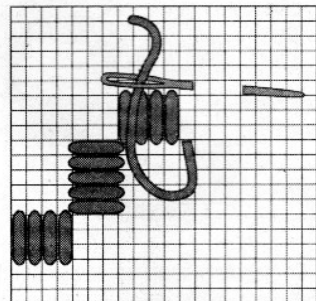

## Blocs à angle droit vers le haut.

Conduire le fil à partir du dernier point derrière l'étoffe vers la droite. Placer le prochain point à angle droit sur l'extrémité supérieure du dernier point brodé.

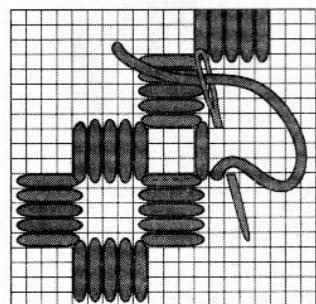

Voici les blocs en diagonale.

**Les blocs alignés,** constitués de blocs en passé plat juxtaposés, sont brodés ainsi : faire d'abord un rang de blocs en passé plat comme expliqué plus haut jusqu'à ce qu'il n'y ait plus de fil.

Puis on brode à la verticale vers le

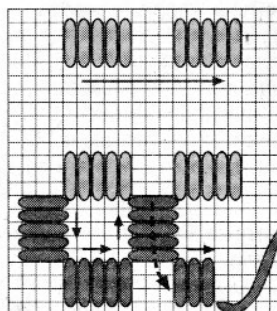

bas au début d'un bloc, ensuite, avec la même procédure comme pour le bloc du haut, on brode un bloc en point plat horizontal. \*\*Broder un bloc à la verticale vers le haut, il se termine entre deux blocs en point plat du rang du haut. Le fil de travail est conduit maintenant au dos de l'ouvrage sous les points plats verticaux puis vers le bas où on place le prochain bloc horizontal.

Répéter à partir de \*\*, terminer le rang avec un bloc orienté à la verticale vers le haut. On peut ainsi remplir de grandes surfaces.

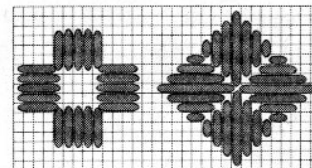

Si on juxtapose quatre fois un bloc en passé plat à angle droit, on obtient un motif en passé plat très utilisé, **le carré**. On peut le remplir avec des étoiles de Madère ou au point de croix. Ou couper les fils dans le carré en passé plat et broder au point d'esprit ou fixer des points d'araignée sur l'angle ou en croix.

**La fleur** est particulièrement décorative et peut être souvent utilisée avec des points de différentes longueurs dans toutes les directions.

**La feuille de trèfle et le dé** sont aussi très jolis. Ils sont constitués de cinq ou sept points de

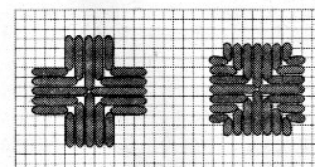

différentes longueurs (voir grille respective).

Tous les blocs en passé plat peuvent former de jolies **lignes droites ou diagonales**. Veillez travailler ici selon la grille correspondante.

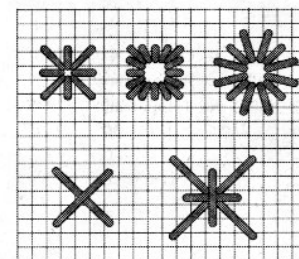

**L'étoile de Madère** est toujours brodée avec un fil plus fin. Les points sont orientés de l'extérieur vers le milieu. Selon le niveau de serrage des points, un petit trou peu se former au milieu à l'intersection de tous les points. La densité des points peut être consultée dans la grille respective. **Toujours broder les étoiles de Madère avant de procéder à l'ajourage !** La tension provoquée par la broderie pourrait tirer les fils de l'étoffe plus loin que souhaité. **Point de croix**, il peut être réalisé avec la qualité de fil souhaitée. Il est cependant important que tous les points du dessus soient orientés dans la même direction.

## Ajourages et barrettes

Lorsque tous les points de passé plat d'un modèle sont brodés, on procède au dénommé ajourage. Pour cela les fils de l'étoffe sont coupés et, uniquement, ceux qui sont déjà intégrés au bord avec des blocs en passé plat.

On coupe avec des ciseaux très pointus exactement le long du passé plat. Attention à ne pas couper un point de passé plat lors de cette procédure ! Et veiller à ne pas tirer plus de fils que nécessaire. Maintenant, les fils d'étoffe dégagés seront entourés et deviendront les barrettes.

En règle générale, toutes les barrettes d'un modèle doivent être travaillées avec le même nombre de points, ainsi elles auront toutes la même longueur et la même épaisseur.

Voici les barrettes les plus souvent utilisées :

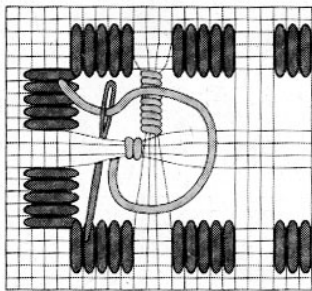

### Barrette - simple surjet

On entoure les fils dégagés par groupes en serrant. Cependant, veiller à ne pas serrer trop fort pour éviter l'ondulation.

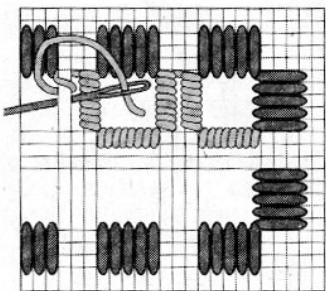

### Barrette - double surjet

On peut diviser les groupes de fils et entourer chaque moitié séparément.

### Barrettes assemblées

Entourer ici une moitié de barrette comme pour la barrette double. Pour la seconde barrette, après en

avoir rempli la moitié, englober la première barrette déjà réalisée avec un ou deux tours.

On peut aussi englober trois barrettes, ici les deux premières barrettes sont englobées avec l'ajourage de la dernière barrette.

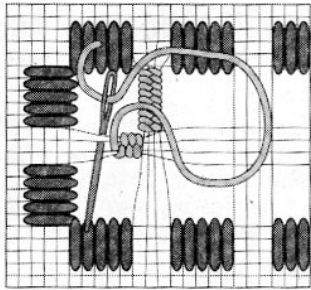

### Barrette - point de reprise

Ici on emploie volontiers le point de reprise pour fixer les barrettes. Pour cela, piquer respectivement au milieu d'un groupe de fils et toujours englober une moitié des fils au point de reprise, en alternant.

### Barrette - point de reprise picoté

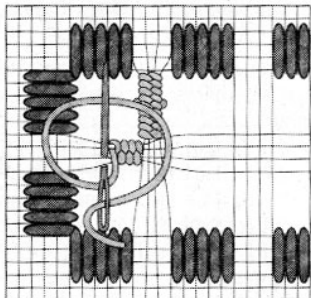

Entourer juste la moitié de la barrette. Puis laisser une petite boucle à travers laquelle on tire le fil de travail.

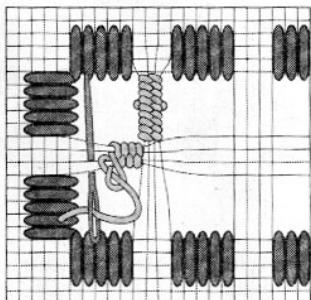

Puis la boucle est tirée sans serrer, piquer au milieu entre les deux paires de fils de l'étoffe et piquer encore une seconde fois sous les deux fils d'étoffe. Travailler le

même picot sur les deux fils opposés.

Les espaces ajourés ainsi obtenus peuvent être remplis, voici les remplissages les plus utilisés :

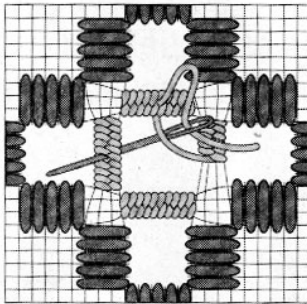

### Point d'esprit

On peut le travailler, tout comme les autres points de remplissage, dans les bords en passé plat aussi bien qu'entre les barrettes.

On remplit l'espace ajouré jusqu'au milieu de la dernière barrette vers la barrette à angle droit placée au-dessus. Piquer ici par l'arrière dans le milieu, piquer sous la boucle ainsi formée et continuer jusqu'au jour suivant, accrocher le fil de travail dans son milieu.

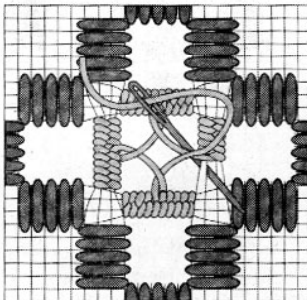

Continuer jusqu'à ce que le point d'esprit soit fermé en piquant enfin derrière le premier fil tendu. Maintenant vous pouvez terminer la dernière barrette.

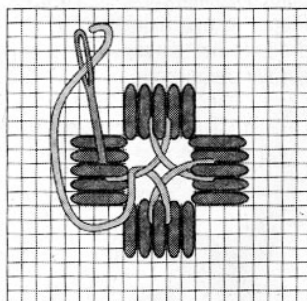

Voici le point d'esprit fixé dans un cadre bordé en passé plat (toujours dans le point du milieu).

On peut aussi travailler les points d'esprit dans un espace avec des barrettes au point de reprise. Les boucles sont accrochées au bord dans les points de passé plat, intégrées à l'intérieur avec les jours comme démontré à gauche.

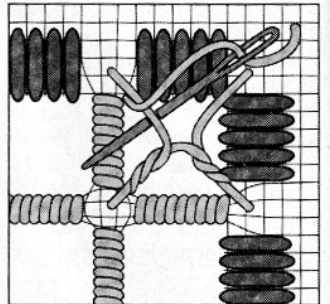

### Point d'esprit oblique

Le début est fixé dans les angles sur deux croix de l'étoffe. Aller resp. d'un angle à l'angle suivant avec un fil pendant librement. Lorsque le fil est conduit au prochain angle, entourer le premier deux fois.

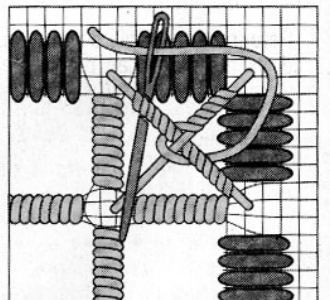

### Point d'esprit en croix

On fixe le fil de travail dans un angle mais il est conduit en diagonale dans l'angle opposé. Entourer plusieurs fois le fil lors du retour au point de départ. Pousser ensuite l'aiguille au dos de l'ouvrage à travers les points de passé plat ou le jour jusqu'au prochain angle où un fil en diagonale sera également tendu.

Lors du retour, entourer une fois ou plusieurs fois le milieu.

**Les travaux Hardanger, en particulier les barrettes et les remplissages, doivent toujours être réalisés à l'aide d'un tambour à broder.**

## Croix de Malte

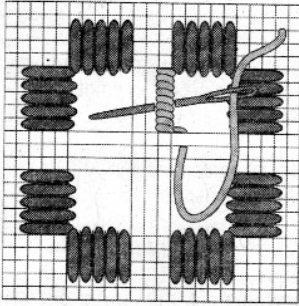

On brode d'abord deux des fils restants à partir de l'extérieur, sans serrer. Puis on conduit le fil de broderie vers la barrette à angle droit voisin. Saisir deux fils, retourner à la première barrette déjà entourée en la saisissant également par le dessous.

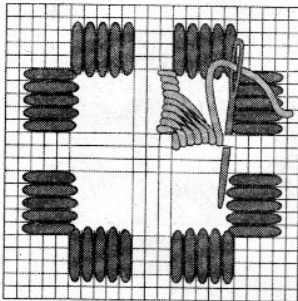

Retourner et remplir de nouveau deux fils placés en diagonale. Continuer ainsi jusqu'à ce que l'un des espaces soit rempli partiellement. Vous réalisez le nombre de points de remplissage souhaité. Il est seulement important que toutes les croix de Malte d'un modèle comportent le même nombre de points. Entourer les deux parties encore libres des deux fils d'étoffe saisis en dernier jusqu'à l'extérieur. Puis continuer sous l'étoffe jusqu'à la prochaine paire de fils à entourer.

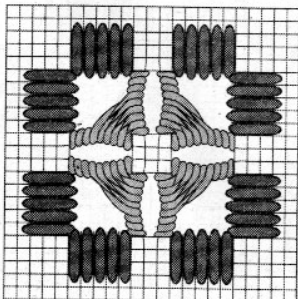

Voici une croix de Malte terminée.

## Araignée surjetée

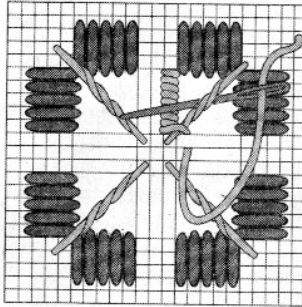

On prépare l'étoffe comme pour la croix de Malte. On tire maintenant le fil à broder en diagonale vers le fil restant jusqu'à l'angle opposé. Piquer au milieu sous les deux fils centraux. Accrocher le fil dans l'angle opposé entre les points de passé plat. Lors du retour vers le premier angle, enrouler le fil plusieurs fois dans chaque champ. Puis continuer sous les points de passé plat jusqu'au prochain angle libre, à partir de là, accrocher une seconde diagonale et entourer.

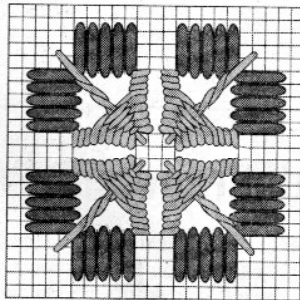

Puis, comme pour la croix de Malte, entourer d'abord deux des fils restants de l'étoffe à partir de l'extérieur vers le milieu sans serrer, aller jusqu'à la branche de fils d'étoffe voisin en remplissant cependant les fils en diagonale ici. Continuer ainsi jusqu'à ce que tous les angles soient remplis.

On peut aussi broder des bordures droites ou diagonales en croix de Malte très décoratives. Vous les trouverez sur les planches des motifs.

**Point de piqûre carré**  
Pour le point de piqûre carré en diagonale, on travaille des points arrière à angle droit. Ceci n'est pas difficile. Il faut juste un peu d'attention pour le changement de direction. Mais nos grilles avec la numérotation

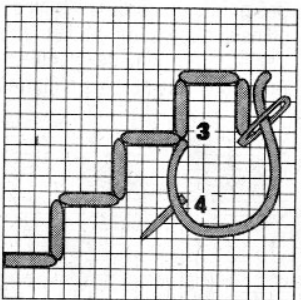
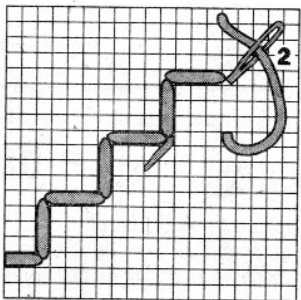
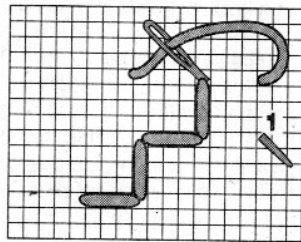
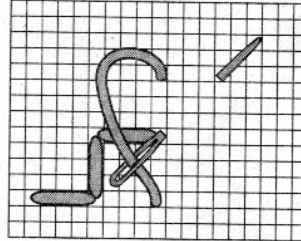

des points vous faciliteront le travail.

**Le point de piqûre carré droit est travaillé logiquement de manière identique.**

## Point de piqûre

En règle générale, on juxtapose respectivement deux lignes au point de piqûre. L'intervalle peut être de un ou deux fils. Les points doivent couvrir un nombre pair de fils.

Le point de piqûre droit est logiquement travaillé de manière identique.

**Point de piqûre en diagonale**  
Voici comment on le brode (simple ou double) selon les illustrations ci-après.

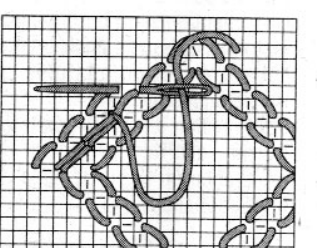
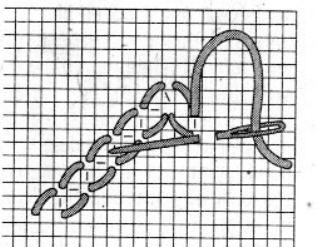
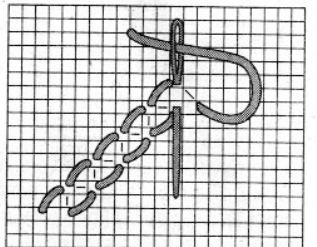
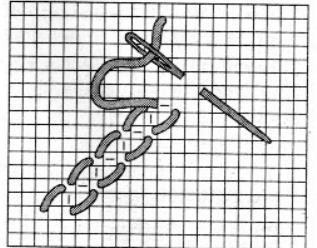
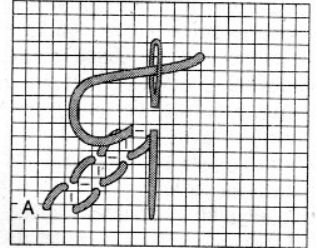

## Double point de piqûre

est brodé comme le point simple. Cependant, pour une ligne, les points d'entrée et de sortie sont les mêmes que pour la ligne double brodée précédemment. On peut le travailler droit ou en biais.

## La bordure Hardanger typique

Habituez-vous à toujours la travailler sur un tambour à broder ! Par sécurité, on utilise le plus souvent le point de feston. Si vous préférez, on peut aussi border avec le point de boutonnière comme pour les bords de dentelle.

**Cependant, avant de festonner, il faut sécuriser le bord de l'étoffe. On peut le préparer à l'aide de points de passé plat réalisés avec un coton perlé ou mouliné ou en appliquant une fine couche de colle pour textile.**

### Point de feston

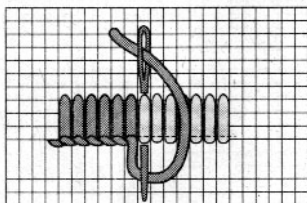

Il est réalisé de la gauche vers la droite. Piquez d'abord un petit point en biais sur la ligne prévue pour la bordure de la gauche en haut vers la droite en bas sur seulement une croix en fil.

Puis on pique sur le prochain fil longitudinal, à hauteur souhaitée ou selon le schéma, de l'avant vers l'arrière. Faire passer le fil au dos de l'étoffe à la verticale en le conduisant vers le bas et le faire ressortir de nouveau sur la ligne du bord.

Il est important ici que le fil se trouve sous l'aiguille.

On obtient ainsi un bord typique festonné. La boucle ainsi obtenue est serrée, et on continue de manière identique.

Pour faciliter le travail : pour les bords droits, on tire de préférence un fil sur la ligne de bord souhaitée.

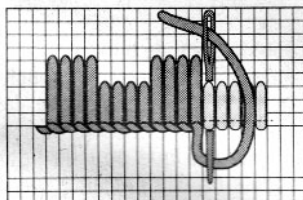

Les bords festonnés sont particulièrement résistants lorsqu'ils sont travaillés avec des points de différentes longueurs.

Si vous passez en plus encore un fil au dos à travers les points de feston, le bord sera assez stable pour résister aux lavages.

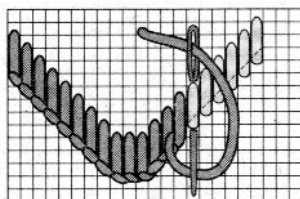

De la même manière, on peut broder des bords en diagonale. Pour cela, on décale les points de feston respectivement d'un fil vers le haut ou vers le bas.

### Point de boutonnière

Il sert particulièrement à fixer les bords en dentelle.

Il est toujours travaillé de la gauche vers la droite. Les points visibles sont cependant dirigés

du dessus de l'étoffe jusqu'au bord. Commencez par la ligne de bord prévue avec un petit point en biais et formez ainsi une petite boucle. Puis on pique de la gauche vers la droite à travers cette petite boucle.

Celle-ci est ensuite serrée.

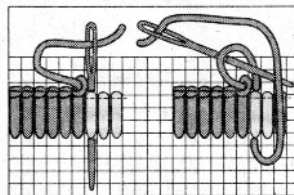

Maintenant l'aiguille est conduite à l'arrière après le prochain fil de l'étoffe du haut vers le bas. Ainsi une boucle se forme de nouveau sur le bord supérieur à travers laquelle on pique après la piqûre de retour sur le dessus du bas vers le haut et de la gauche vers la droite.

Puis serrer de nouveau le fil en nœud, faire le prochain point de l'arrière vers le bas.

Ce qui est également très joli et simple à réaliser est :

### La bordure en points de coquille

On travaille sur des bords en biais. Il est particulièrement important ici de sécuriser les bords car les points ne sont pas denses. De plus, il est conseillé de fixer l'étoffe par des groupes de points de passé plat. Tirer absolument un fil au dos à travers les coquilles avant de couper l'étoffe superflue.

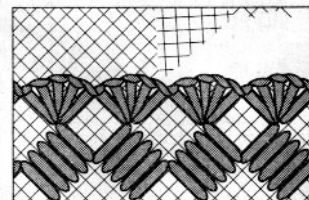

## Le bord dégradé sur l'étoffe

Ici aussi, les fils du bord sont en premier lieu travaillés au point de passé plat en fil fin ou en fil mouliné ou sécurisés avec de la colle pour textile. La tenue du bord est améliorée si l'on fait une couture à la machine au milieu de ces points avec des points d'environ 1 mm de longueur. On peut aussi enduire les points de passé plat d'une fine couche de colle pour textile avant de sécuriser avec les points de feston après séchage de la colle.

Ces points de bordure visibles sont réalisés avec un coton perlé plus gros. Piquer plusieurs fois dans les coins si nécessaire. Au lieu du point de feston, on peut aussi réaliser des points de boutonnière.

Veillez tirer un fil de la couleur de la bordure sur l'envers du bord Hardanger brodé, ceci le renforcera ! Puis couper le surplus d'étoffe avec précaution.

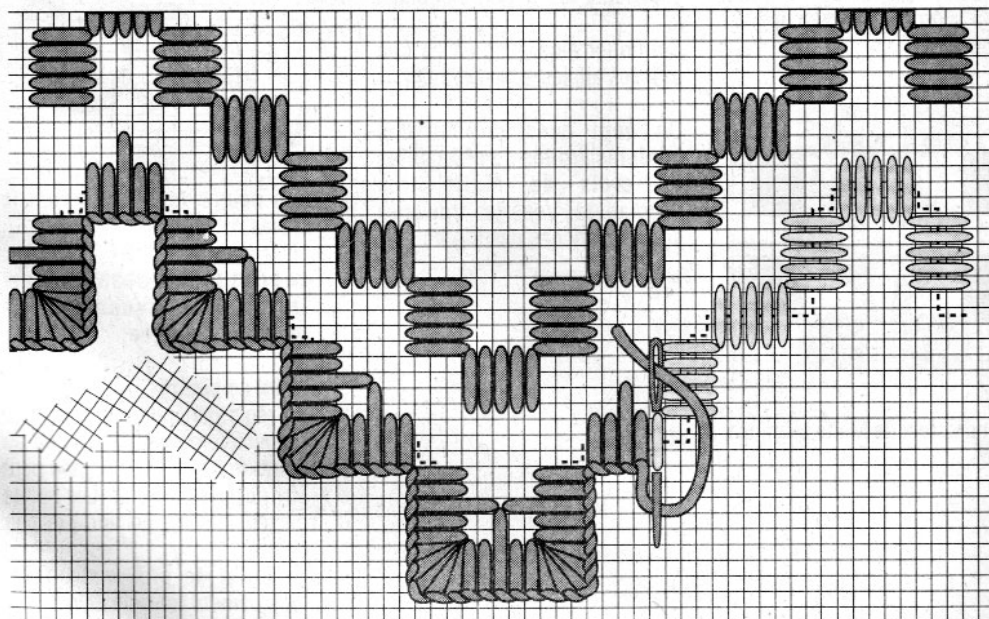

### Bordures droites en croix de Malte

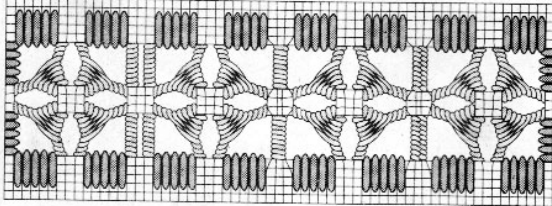

On peut séparer respectivement une croix de Malte de la suivante avec des barrettes. Nous montrons ici trois possibilités : une fois la croix de Malte a été séparée par un double barrette, une autre fois par une barrette simple surjet et une fois par unè barrette au point de reprise.

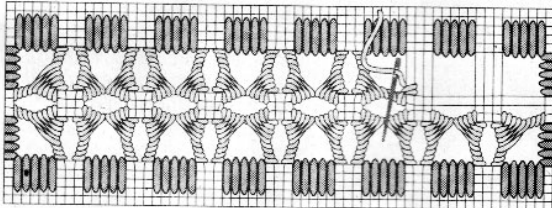

Cette bordure est gracieuse et légère comme la dentelle. Une croix de Malte suit l'autre sans barrette intermédiaire.

### Bordures en croix de Malte en diagonale

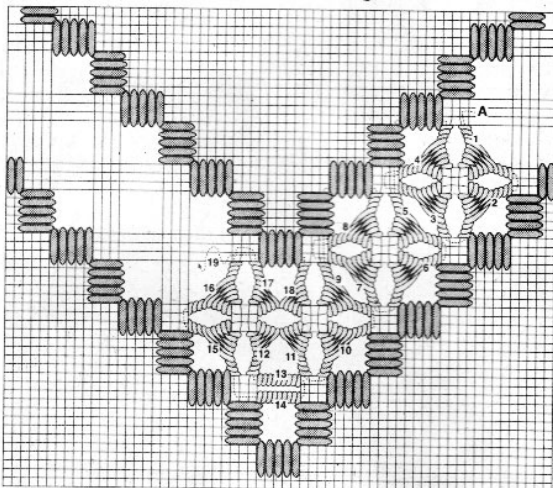

Voici la préférée. Pour la broder, veuillez consulter le schéma.

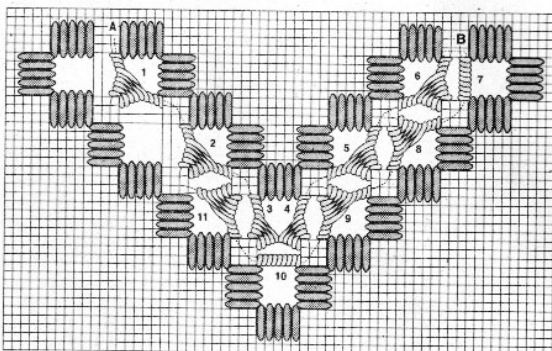

La bordure comportant respectivement deux quarts de croix de Malte travaillés sans barrette intermédiaire est plus étroite et plus fine. Veuillez suivre simplement la numérotation des points ! \*

### Le bord dentelé

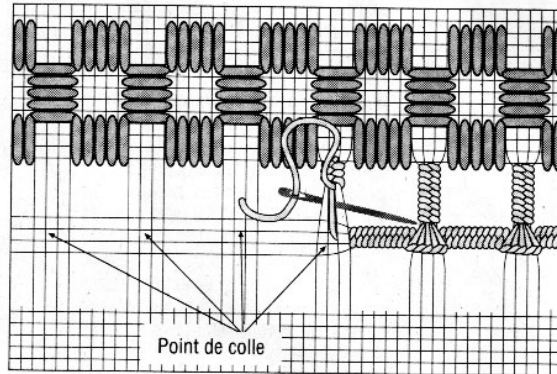
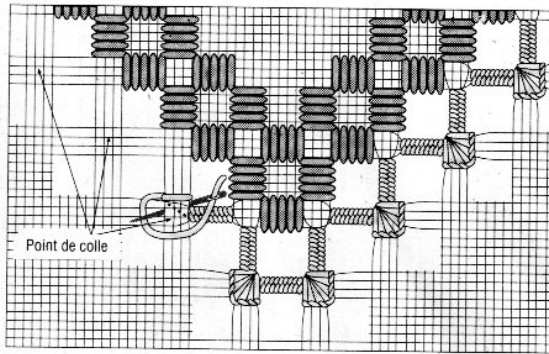

Il doit toujours être brodé lorsque des ajourages se trouvent immédiatement sur le bord. Il peut y avoir un seul ajourage comme sur notre modèle ou aussi plusieurs ajourages. S'il ya une large bande de jours : travailler des barrettes à simple surjet vers l'intérieur. Attention : veiller à avoir un surplus d'étoffe suffisant car un effrangement doit être exclu ici. Veuillez à tirer exclusivement les fils de la partie tendue dans le tambour à broder.

Tirer respectivement les fils d'étoffe des ajourages directement prévus dans le bord, de plus respectivement un rang en dehors de la bordure prévue.

Il est important désormais d'enduire les croix de fils d'étoffe restants avec une fine couche de colle pour textile afin de sécuriser l'étoffe de l'effrangement sur le bord délicat ou de la rendre plus stable. La grille montre les points de colle. Puis la limite extérieure peut être travaillée en barrettes au point de reprise ou surjetées et, ceci, de la droite vers la gauche. On peut utiliser pour cela le fil grosseur 5, mais le plus souvent on utilise le fil grosseur 8. Puis passer le fil de travail derrière la croix en fil d'étoffe vers la gauche et on brode des points de feston de la gauche vers la droite sur cette croix en fil. Au dos, sous ces points du bord, retourner vers la gauche. Ceci fixe en plus les angles. Travailler la prochaine barrette au point de reprise de manière identique puis continuer logiquement.

### Le bord au point de piqûre carré

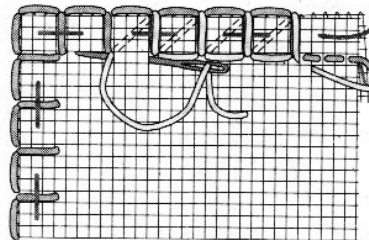

Replier le bord de l'étoffe vers l'arrière et fixer à points lancés. Puis travailler le point de piqûre carré. Il forme un point de croix à l'arrière de l'ouvrage et fixe le bord replié vers l'arrière. Puis travailler un point de piqûre carré ouvert vers le haut. Voici à quoi cela ressemble : seuls les points verticaux sont doubles dans ce cas, les deux points horizontaux sont simples.

### Le point d'épi

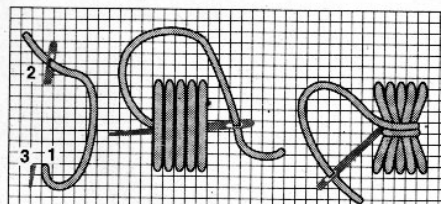

Broder à points de passé plat selon le schéma. Puis piquer au milieu de l'arrière vers l'avant et saisir les points de passé plat verticaux avec le fil de travail puis répéter l'enroulement, tirer de sorte à ce que les points de passé plat soient resserrés au milieu. Piquer au milieu vers l'arrière.

## L'anémone

On tend un fil vers l'intérieur à partir de l'angle et on l'accroche après environ deux remplissages dans la barrette à partir du centre.

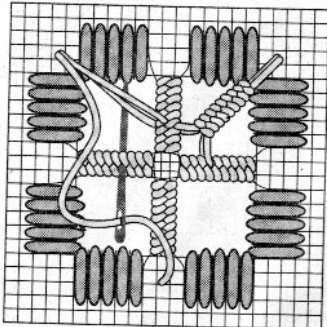

Retourner à l'angle, conduire le fil sur la barrette voisine à angle droit et accrocher également. Saisir avec le fil de travail l'une des deux premières diagonales.

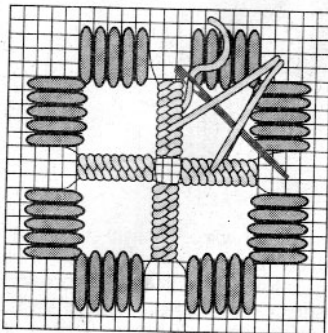

Vous avez désormais trois fils en diagonale qui sont remplis au point de reprise sur les deux tiers extérieurs. Il y a uniquement un fil puis deux fils à disposition. Il faut donc veiller à ce que les remplissages ne soient pas trop serrés sur le fil afin que les deux côtés soient d'une largeur identique.

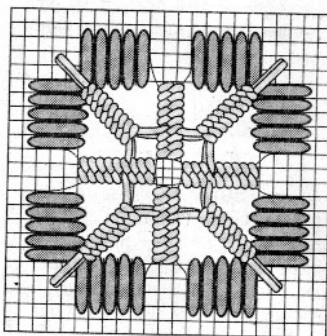

Et voici l'anémone terminée.

## L'églantine

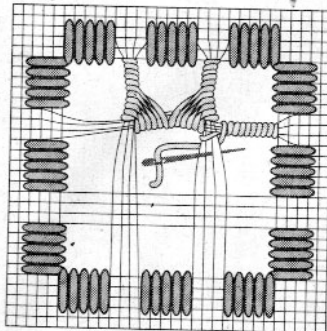

On entoure un champ de 20 x 20 fils avec des blocs de passé plat. Puis découper 3 x 3 ajourages de respectivement 4 x 4 fils. Puis on entoure un faisceau de fils d'étoffe de l'extérieur jusqu'à la croix en fil d'étoffe. On brode ensuite un angle voisin avec un quart de croix de Malte. Enrouler sans serrer la fin de la paire de fils encore libres jusqu'à la prochaine croix en fils puis remplir encore cet angle à partir de la paire de fils à angle droit voisine jusqu'au milieu. Le dernier point se termine avec les fils encore libres. Ils sont entourés sans serrer vers le bord de l'étoffe, remplir ainsi tous les autres champs extérieurs.

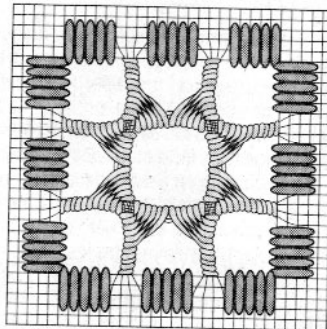

Et voici l'églantine terminée.

## La rosette

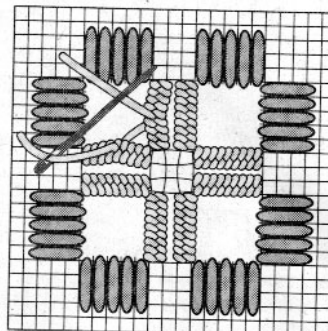

On laisse les quatre fils d'étoffe centraux d'un carré bordé au point de passé plat et on remplit deux par deux.

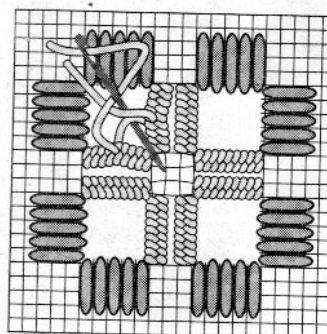

Aller dans l'angle au dos du travail, sous les points de passé plat, y accrocher le fil de travail. Conduire le fil au milieu d'une barrette voisine et piquer vers l'avant à partir de là. Puis tendre le fil vers le milieu de la barrette à angle droit voisin et passer de l'arrière vers l'avant sous le fil transversal ainsi constitué. On continue ensuite vers l'angle. On enroule alors deux fois la plus longue partie du Y.

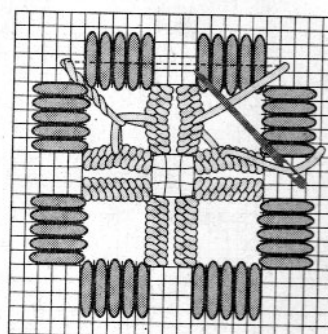

Continuer au dos de l'ouvrage sous les points de passé plat jusqu'au prochain angle et travailler le prochain Y de manière identique.

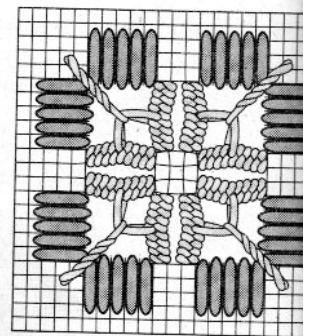

Et voici la rosette terminée.

## La pâquerette

Il faut prendre ici un carré de 20 d'étoffe et le border de points de passé plat. On peut aussi travailler le remplissage sur seulement 3 x 3 espaces à l'intérieur de barrettes. Le remplissage est rempli pour cela tous les faisceaux de fils d'étoffe. Dans notre exemple, les faisceaux de fils d'étoffe ont été entourés.

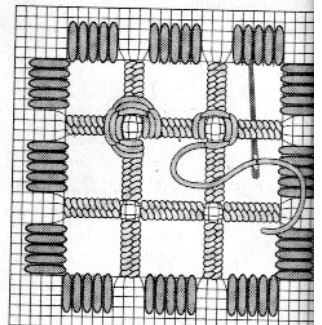

Puis on entoure respectivement deux des barrettes extérieures et la barrette voisine à angle droit en forme d'arceau. Voyez notre photo. On travaille en général 3 ou 4 enroulements. On brode ainsi les quatre pétales.

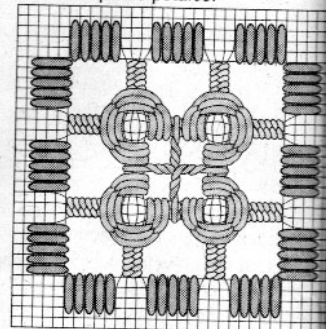

Enfin, on peut aussi broder une araignée si souhaité. Dans notre exemple, nous avons brodé un point d'esprit au milieu.

### Adresses utiles

**Anchor- und Coats-Garne** chez  
**Coats Crafts France** -  
STEINER Frères SAS  
100, avenue du Général-de-  
Gaulle  
F - 18500 Mehun-sur-Yèvre  
Tél. 02 48 23 12 30  
Fax : 02 48 23 12 40

**GOLDZACK** chez  
**Eclair Prym France SA**  
Route de Rouen

F - 27304 Bernay  
Tél. : 0033 2 32473173  
Fax : 0033 2 32457357

**KnorrPrandell** chez  
**Gütermann S.A.**  
6, rue Henri Sainte Claire  
Deville  
Les Colonnades - Bâtiment C  
F - 92563 Rueil Malmaison  
Cedex  
Tél. : 0033 1 41 96 8890 à 99  
Fax : 0033 1 4751 1420, 1  
4751 1384

**I.C. LEIBFRIED**  
Chez  
**Milpoint**  
32, boulevard Paul Vaillant  
Couturier  
F - 93108 Montreuil Cedex

**PKYM** chez  
**Eclair Prym France SA**  
Route de Rouen  
F - 27304 Bernay  
Tél. : 0033 2 32473173  
Fax : 0033 2 32457357

**UHU France S.a.r.l.**  
Immeuble Le Doubion, Bat A  
11, avenue Dubonnet  
F - 92400 Courbevoie

**ZWEIGART & SAWITZKI**  
Postfach 120  
D - 71043 Sindelfingen  
ou Société Brodart  
249, rue de Faubourg  
F - 59010 Lille

**Important** : Notre revue étant vendue dans toute l'Europe, les fournitures utilisées pour la réalisation de nos modèles proviennent des différents pays de l'Union européenne. Elles peuvent être remplacées par d'autres marques. Dans ce cas, il est conseillé de respecter les longueurs de fil indiquées à 10 mètres près afin d'avoir un échantillon de dimensions identiques. L'échantillon est toutefois indispensable.

### Remplissage en rayons

On laisse les quatre fils d'étoffe du milieu d'un carré bordé de points de passé plat et on les entoure comme suit : entourer une paire de fils jusqu'au milieu à partir de l'extérieur puis entourer env. 2/3 de la barrette vers l'extérieur en tirant le fil. Ensuite, entourer les 2 fils restants vers l'extérieur. Entourer ainsi tous les fils d'étoffe.

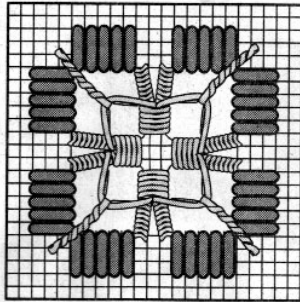

Voici le remplissage de rayons terminé.

### Le remplissage « Fontana »

Broder une croix de 4 x 4 fils d'étoffe comme suit :  
Enrouler l'un des deux fils intérieurs à partir de l'extérieur (pour le début, voir la flèche). Puis trav. sur la gauche un quart de croix de Malte sur 4 enroulements vers la paire de fils voisine.

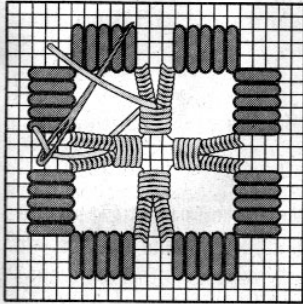

Aller vers un angle au dos de l'ouvrage sous les points de passé plat et y accrocher le fil de travail. Conduire le fil au milieu d'une barrette voisine et piquer à partir de là vers l'arrière. Puis conduire le fil jusqu'au milieu de la barrette voisine et piquer de l'arrière vers l'avant à travers la barrette.

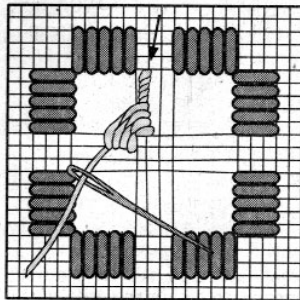

Remplir 4 fois au surjet les deux fils intérieurs comme un quart de croix de Malte. Enrouler les fils encore libres vers l'extérieur.

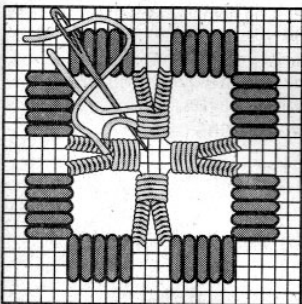

Piquer maintenant de l'avant vers l'arrière selon la photo autour des deux fils tendus et retourner à l'angle en entourant la partie extérieure du Y ainsi obtenu.

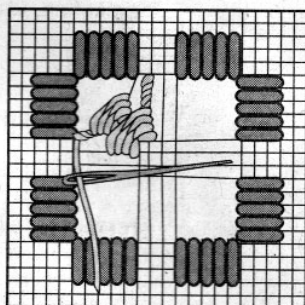

Continuer sous les points de passé plat au dos de l'ouvrage vers le fil du haut encore libre et enrouler celui-ci vers l'intérieur.

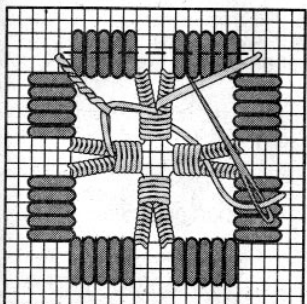

Continuer au dos de l'ouvrage sous les points de passé plat jusqu'au prochain angle et travailler le prochain Y de manière identique.

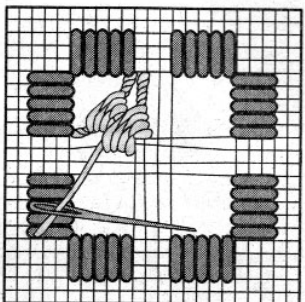

Broder par l'arrière à travers le quart de croix de Malte et enrouler aussi vers l'extérieur.

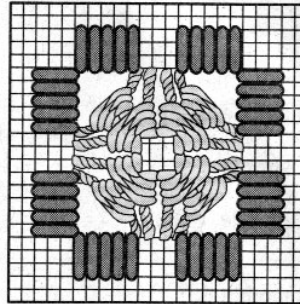

Voici le remplissage terminé.

### Croix de Malte tournée vers l'intérieur

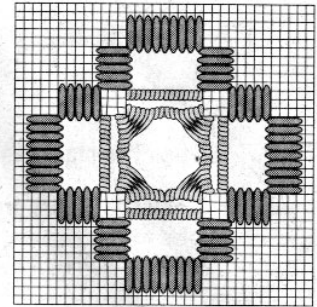

Pour les fils restants selon ce schéma, les 2 paires de fils de l'intérieur sont remplis comme un quart de croix de Malte. Remplir les 4 champs intérieurs puis enrouler les deux paires de fils extérieurs.

### Le point denté

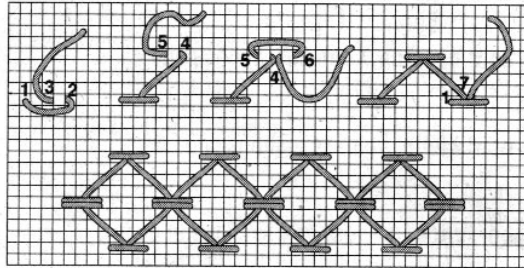

Pour la réalisation, suivre simplement la numérotation.

### Le remplissage au surjet

On sécurise un carré de 12 x 12 fils d'étoffe comme pour la croix de Malte (ou individuellement selon le schéma) avec des points de passé plat et on ajoure de sorte à ce que les 4 fils du milieu restent.

Entourer deux de ces fils vers l'intérieur puis, en partant du milieu, tendre un fil en diagonal jusqu'à l'angle et retourner.

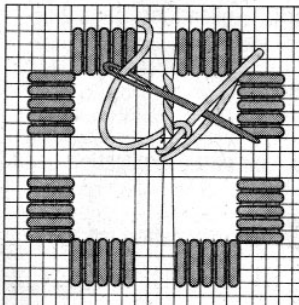

Maintenant on travaille à partir de la barrette un remplissage comme pour la croix de Malte vers un fil tendu. Ensuite enrouler les fils en diagonale plusieurs fois.

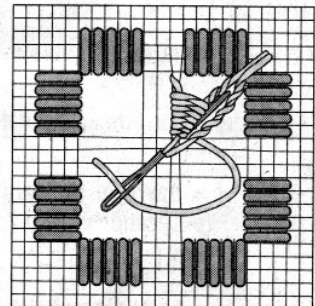

Enrouler le second fil en diagonale de l'extérieur vers le milieu et broder de la même manière avec les deux fils voisins. On obtient ainsi 1/8 de remplissage.

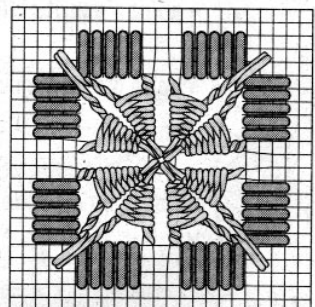

Continuer ainsi jusqu'au remplissage complet.